

出品番号	車名	初度登録	型式・車体番号	架装形状	オークション価格
11220	日野	R 6.02	2RG - XZU722M-0011220	冷蔵冷凍車P/G	

前登録ナンバ	車検有効期限	走行距離	積載量	荷台寸法(mm)			出品会社(宮城県)
	R8.02.06	切れ 1,298 km 抹消 タコグラフ 無 一体別体	2,950 kg	内長(L) 5,040	内幅(W) 1,950	内高(H) 1,830	(株)太陽自動車工業所 リサイクル料 ¥8,820 円

エンジン状態	A B C	エアコン	良 不良 無	ブレーキ	AO VO	馬力	150 PS	シフト	M/T 6	速	AT 2ペダル 3ペダル
トランスミッション	A B C	異音	有 無	油漏れ、にじみ	デフキャリア(油漏れ、にじみ)	有 無		キャブ廻り		内装廻り汚れ	少 中 多
シャーシフレーム廻り	A B C	錆	多 中 少 無	車体番号	確認可	不鮮明	職権打刻	ベット	有 無	ヘッドランプ	HID ハロゲン

【上物・メーカー・仕様等】										シート破	有 無	鍵本数	3 本	スペア	有 無
ボデー:フルハーFR5年製 GME E1G9372 床キーストン ラッシング2段 サイド片扉										ETC	付 無	特記、重点確認、他			
冷凍機:菱重製 TDJS40A-L2										1.0	2.0	90° ストッパー左右付			
ゲート:新明和製 RAK10-6494ND 格納式										ラジオ	CD 有 無	メッキ多数			
										バックアイカメラ	有 無				
										電格ミラー	有 無				

Fガラス		
要交換	良好	飛石有
記録簿	有	無
取説	有	無
メンテノート	有	無
PMマフラ	有	無
証明書	有	無
燃料タンク		
100ℓ		

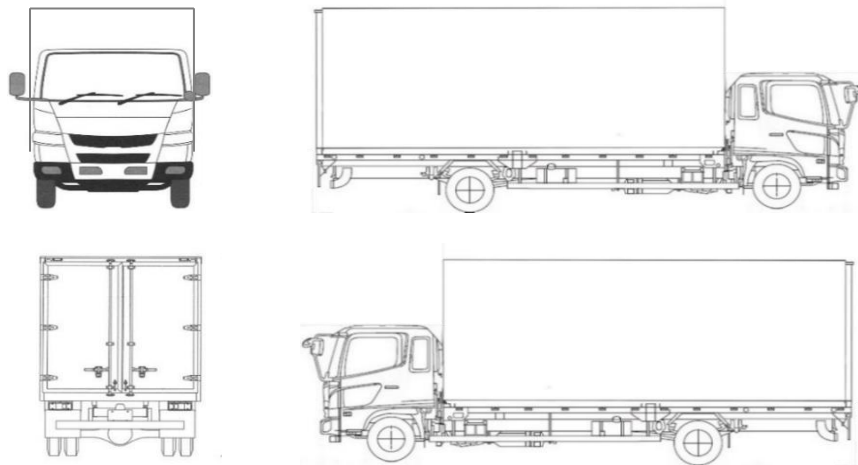

タイヤ0~10、欠、で記			
	10	10	
	10	10	10 10
フロントサイズ	215/80R16		
リヤサイズ	215/80R16		
スタッドレス	ミックス	縦溝	
スペアタイヤ	付	無し	

通称車名	デュトロ	積載クラス	2-3t 4t 増トン 10t 10t超	駆動方式	4×2	ターボ有無	(有) ・ 無
キャブ幅	標準 ・ (ワイド)	キャブ形状	フル ・ ショート ・ (ハイルーフ)	サスペンション	(リーフ) ・ エアサス(リヤ 総輪)	車両クラス	(小型) ・ 中型 ・ 増トン ・ 大型
エアサスシート	有 ・ (無)	エアコン	(有) ・ 無	パワステ	(有) ・ 無	PW	(有) ・ 無